

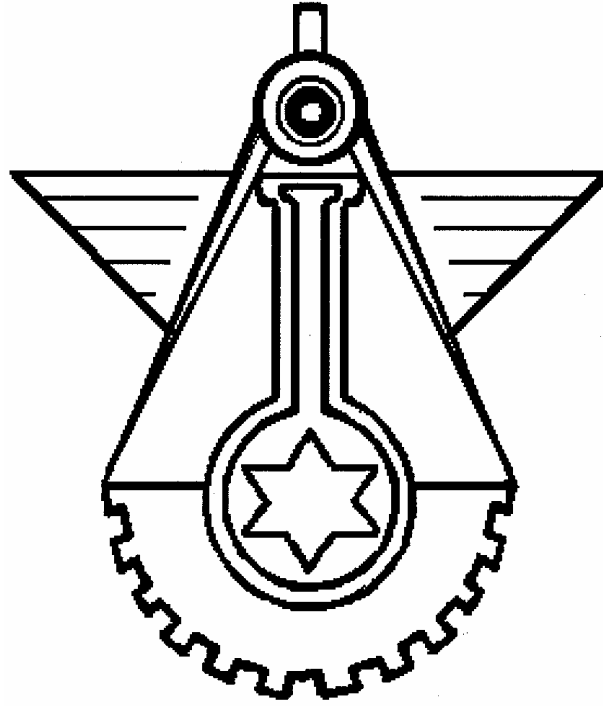

מ.ב 025

מפרט ייצור וביקורת לכיסויים ואריזות בד



צה"ל - ח"א - יה"ב 230

מחבר: עדי סמולנסקי

בודק: דורון נוימן

מאשר: אבי מרגלית

עדכון: 0

05/2000

1. היקף:**1.1. כללי:**

מפרט זה מגדיר את דרישות הייצור והקבלה של כיסויים ואריזות בד.

1.2. סיווג:

הפריטים יהיו מהטיפוסים, סוגים ורמות הבאים:

1.2.1. טיפוס:

- טיפוס I - כיסוי או אריזת בד בהתאם לחלק נגדי.
- טיפוס II - כיסוי או אריזת בד לפי דוגמא קיימת ומאושרת ליצור MASTER.
- טיפוס III - כיסוי או אריזת בד לפי דוגמא קיימת עם שינויים המפורטים בטופס איפיון הכיסוי (נספח VIII).
- טיפוס IV - כיסוי או אריזת בד לפי שרטוט יצור.

1.2.2. סוג:

- סוג 1 - כיסוי או אריזת בד ללא דרישות מיוחדות - כיסוי רגיל.
- סוג 2 - כיסוי או אריזת בד הדורשת אטימות בפני גשם.
- סוג 3 - כיסוי או אריזת בד חסין באש.
- סוג 4 - כיסוי או אריזת בד הבאה במגע עם כימיקלים.

1.2.3. רמה:

- רמה 1 - כיסוי או אריזת בד על ציוד תעופתי.
- רמה 2 - כיסוי או אריזת בד על ציוד קרקע.

2. מסמכים ישימים:

- מסמכים הבאים במהדורה אשר בתוקף בעת פרסום המכרז, מהווים חלק בלתי נפרד ממפרט זה בהיקף המצויין בו. במקרה של סתירה בין דרישות המסמכים המצוינים כאן ודרישות במפרט זה, דרישות המפרט מחייבות.
- א. מ.ב. 002 - מפרט כללי לבחינת מוצרים.
 - ב. מ.ב. 024 - מפרט שימורי מוצרים ואריזות.
 - ג. מ.ב. 030 - מפרט ייצור וביקורת לרצועות.
 - ד. ת.ק. 551 - מפרט לסימון מוצרים.
 - ה. ה.א. 0500-230-17-01 - הוראת החזקה "דרישות אבטחת איכות ברכש".

3. דרישות:**3.1. כללי:**

אם לא צויין אחרת ע"י המזמין, דרישות מפרט זה מחייבות. (המזמין - גורם שהפיק

- בלמ"ס -

שרטוט ייצור).

3.1.1 דגם ראשון (ר"ס / א"ט) :

על היצרן להגיש דגם ראשון לאישור לפני ייצור הסידרה. ייצור הדגם הראשון ייעשה באותן שיטות ייצור שיינקטו בסידרה. אישור דגם ראשון (ר"ס / א"ט) מהווה אישור לייצור הסידרה. כל סטיה מהדגם ראשון מחייבת אישור המזמין.

3.2 תכנון:

על היצרן להגיש שרטוטי ייצור עם מידות ופירוט האבזורים של הפריט - במידה ונידרש בטופס איפיון הכיסוי. אישור השרטוטים ואישור הדגם הראשון מהווים אישור לייצור הסדרה. אישור זה אינו משחרר את היצרן מאחריות לעמוד בדרישות מפרט זה.

3.3 דרישות כלליות ליצור כיסויים ואריזות בד:

3.3.1 יעיל ונוח לשימוש.

3.3.2 יש לתפור חיזוק במקומות בהם הכיסוי ואריזות בד נוגע בפינות חדות של חלק נגדי.

3.3.3 יש לתפור לבד מסחרי בעובי 4-6 מ"מ בחלק פנימי של הכיסוי או אריזת בד במקומות בהם הכיסוי מכסה על חלונות, חופות או במקומות אחרים המוגדרים בטופס האופיון.

3.4 יצור כיסויים ואריזות בד לפי טיפוסים:

3.4.1 טיפוס I :

כיסוי או אריזת בד תיוצר בהתאם לחלק הנגדי לפי דרישת המזמין. עם מספר יריעות מזערי, לשימוש יעיל ונוח על פי דרישות מפרט זה. מידות ילקחו ע"י היצרן בשטח בליווי המזמין.

3.4.2 טיפוס II :

יצור לפי דגם בדוק ומאושר ע"י המזמין. דגם זה יהווה MASTER לבדיקת הדגם הראשון מהסדרה. הכיסוי או אריזת הבד המיוצרים יהיו העתק מדוייק של ה-MASTER, כל סטייה מה-MASTER מעל המותר במפרט זה, מחייבת אישור המזמין. כיסוי ואריזת בד MASTER יסומנו בצורה ברורה - הסימון יבוצע בטוש בולט ויכלול: שם המאשר, חתימה, תאריך האישור. בנוסף ירשם על גבי הדגם: "מאושר ליצור הסידרה". לכיסוי ואריזת בד יוצמד תג שמישות מאושר ע"י ח"א, במקרה של סתירה בין דרישות מפרט זה וה-MASTER, דרישות המפרט מחייבות.

3.4.3 טיפוס III :

יצור לפי דוגמא מאושרת עם שינויים לפי דרישות המזמין. כל סטיה מהדוגמא ודרישות המזמין מעל המותר במפרט זה, מחייבת אישור המזמין. כיסוי ואריזת בד הדוגמא יסומנו בצורה ברורה - הסימון יבוצע

- בלמ"ס -

בטוש בולט ויכלול: שם המאשר, חתימה, תאריך האשור. בנוסף ירשם על גבי הדוגמה: "דוגמת עזר". במקרה של סתירה בין דרישות מפרט זה ודוגמת העזר המאושרת, מחייבות דרישות מפרט זה. ובמקרה של סתירה בין דרישות מפרט זה ודרישות המזמין - דרישות המזמין מחייבות.

3.4.4. טיפוס IV:

כיסוי או אריזת בד תיוצר לפי מידות והאפיונים המוגדרים בשרטוט יצור.

3.5. ייצור כיסויים ואריזות בד לפי סוגים:

3.5.1. סוג 1:

הכיסויים ואריזות בד מסוג זה יתפרו בחוט תפירה כמוגדר בסעיף 3.7.5. הבד לכיסוי, קשיחים וריפודים יבחרו ע"פ נספחים IV, V, VI, VII במ.ב. זה.

3.5.2. סוג 2:

כיסוי ואריזת בד אשר דורשים אטימות, יהיו עשויות משמשונית (מאחד הסוגים המפורטים בנספח IV). החיבור בין הבדים יעשה בהלחמה (ע"פ סעיף 3.10.3.1). הריפוד אשר יעשה בו שימוש בכיסוי מסוג זה, יהיה ספוג מטיפוס תאים סגורים (לפי נספח VII סעיפים 1, 2).

3.5.3. סוג 3:

כיסוי ואריזת בד אשר צריך להיות חסין אש:
א. ייתפר מבד חסין אש - לפי נספח IV: סעיף 3 מין 1 או סעיף 6 מין 3.
ב. ייתפר בחוט נומקס חסין אש או יולחם (לפי סעיף 3.10.3.1).
ג. יש להשתמש בריפוד חסין אש - לפי נספח VII סעיף 2.
ד. רצועות חסינות אש - לפי נספח V סעיף 1 מין 3.

3.5.4. סוג 4:

כיסוי ואריזת בד הבאים במגע עם כימיקלים יתפרו מחומרים אשר יאופיינו ע"י מעבדת פולימרים ביה"ב 230 ויוגדרו ע"י המזמין בטופס המופיע בנספח VIII.

3.6. ייצור כיסויים ואריזות בד לפי רמות:

3.6.1. רמה 1:

על כיסוי ואריזות בד אשר מיועד לכיסוי ציוד תעופתי (דוגמא: כיסוי כונס מטוס) אין להשתמש בקשיחים מתכתיים אשר עלולים להתנתק מהכיסוי ולהוות F.O.D. במידת הצורך יש לתפור דגלון "הסר לפני הטיסה" (לפי נספח VI סעיף מס' 14).

3.6.2. רמה 2:

- בלמ"ס -

על כיסוי או אריזת בד אשר משמשים לכיסוי צ"ק ניתן להשתמש בכל סוגי הקשיחים, אך בכל מקרה יש לדאוג שהקשיחים יחוברו בצורה טובה לכיסוי.

3.7. חומרים:

חומרים שאינם מוגדרים במפרט זה יהיו באיכות מסחרית. לחומרים אשר הוגדר להם מפרט חת"ק או מס' יצרן (נספחים IV, V, VI, VII) ניתן להשתמש בחומרים באיכות מסחרית ובתנאי שיעמדו בדרישות המפרט.

3.7.1. בדים:

כיסויים או אריזות בד ייוצרו מבדים אשר מפורטים בנספח IV. במידה ויש צורך להשתמש בבד אשר לא הוגדר בנספח IV הוא יוגדר (ע"י המזמין) בטופס איפיון הכיסוי ואריזת בד (נספח VIII).

3.7.2. רצועות, רוכסנים, חוטים, גומי בנג'ו ולוח פוליפרופילן:

יש להשתמש ליצור כיסויים ואריזות בד ברצועות, רוכסנים, חוטים, גומי בנג'ו ולוח פוליפרופילן אשר מפורטים בנספח V. במידה ויש צורך להשתמש בחומרים אחרים אשר לא הוגדרו בנספח V יוגדרו (ע"י המזמין) בטופס איפיון הכיסוי ואריזת בד (נספח VIII).

3.7.3. אבזמים, טבעות, אוגני קשירה, סרט "הסר לפני טיסה":

יש להשתמש ביצור הכיסויים ואריזות בד בקשיחים אשר הוגדרו בנספח VI במידה ויש צורך להשתמש בקשיח אחר אשר לא הוגדר בנספח VI יוגדרו (ע"י המזמין) בטופס איפיון הכיסוי ואריזת בד (נספח VIII).

3.7.4. ריפודים:

יש להשתמש ביצור הכיסויים ואריזות בד בריפודים המוגדרים בנספח VII. ריפודים אשר לא הוגדרו בנספח VII יוגדרו (ע"י המזמין) בטופס איפיון הכיסוי ואריזת בד (נספח VIII).

3.7.5. חוט תפירה:

את כל התפירות יש לבצע בחוט פוליאסטר שלושה גידים מאוגדים, התמתחות 15%, חוזק קריעה $8 \div 5$ ק"ג בגוון האריג (פרט לסעיף 3.5.3).

3.8. מידות:

אם לא צויין אחרת הסיבולת המותרת $+5\% \div -2\%$.

3.9. גזירה:

3.9.1. כללי:

הגזירה תיעשה במידת האפשר בקווים ישרים ובזוויות ישרות במקביל לקווי השתי והערב של הבד.

- בלמ"ס -

3.9.2. יריעות:

יריעה תורכב מאחת או משתי גזרות שלמות בגוון אחיד וללא פגמים. השלמת רוחב היריעה (במידת הצורך) למידה הדרושה תעשה ע"י בד גזור לאורכו ולא יותר מפעם אחת בכל יריעה. השלמת אורך היריעה (במידת הצורך) תעשה באמצע פעם אחת בלבד בכל יריעה.

3.10. חיבור גזרות ויריעות:

3.10.1. בדים שונים:

חיבור חלקי בד שונים יעשה בתפירה. יש לבצע תפר לפי : FED-STD 751 TYPE 301 (ראה נספח I תרשים א' ו - ב'). ניתן להשתמש בשיטות תפירה אחרות בתנאי שהחוזק המזערי של התפירה יהיה 80% מחוזק הבד.
לא יהיו קצוות בד חופשיות ללא תפר. כל שאריות החוט ינוקו. צפיפות התפר תהיה 20÷22 תכים ב - 10 ס"מ אורך תפר. על גבי תפר שנפסק יש לבצע תפר כפול באורך 25÷35 מ"מ (ראה נספח II תרשים ב').
תפירת קצה תהיה לפי נספח I תרשימים ג' ו - ד'.
תחילת וסיום תפר יהיו מרוחקים 2÷5 מ"מ מקצה הבד ויעשו ע"י תפר משולש באורך 25÷35 מ"מ (ראה נספח II תרשים א').

3.10.2. רצועות וצמדנים:

קצות הרצועות וצמדנים יגזרו לפי מ.ב. 030. תפירת קצה הרצועה אשר עליה יש אבזם מתיחה תהיה לפי נספח I תרשים ה'.

3.10.3. גזרות ויריעות משמשוניות:

אם לא צויין אחרת החיבור יעשה באחת משתי שיטות:
א. הלחמה
ב. תפירה

3.10.3.1. הלחמה:

פס ההלחמה יהיה אחיד ברוחב מינימלי של 25 מ"מ. החוזק המזערי של ההלחמה יהיה 75% מחוזק בד השמשוניות ממנו יוצר הפריט, כאשר נבדק בשיטת משיכת פס בעל מימדים 150x50 מ"מ שבו נמצא פס הלחמה ניצב לאורך לפי התקן האמריקאי:

FED. TEST METHOD STD. NO 191 METHOD 5102.

יש להקפיד שההלחמה תהיה במרכז הדגם הנבדק.

חיבורי ההלחמה של גזרות משמשוניות יהיו בצורה הבאה:

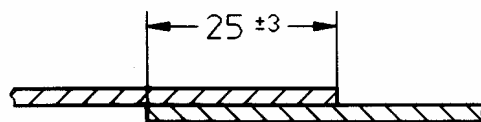

מולחם כל השטח

ההלחמה תהיה בלתי חדירה למים בבדיקה לפי סעיף 4.4.3 ונספח III.

עיבוד המכפלה סביב השוליים בשיטת ההלחמה יעשה בצורה הבאה:

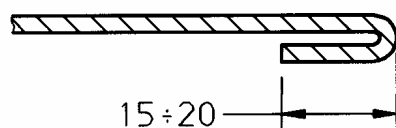

כאשר מתחברות לשוליים טבעות או ידיות, השוליים יקופלו ויולחמו בצורה הבאה:

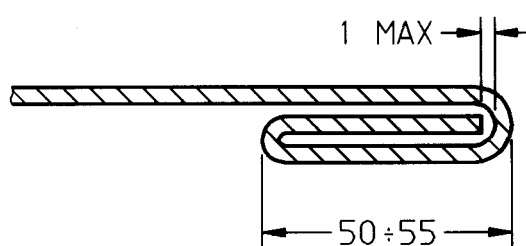

3.10.3.2. תפירה:

התפירה תבוצע לפי סעיף 3.10.1 פרט לצורת חיבור גזרות ויריעות שתהיה בצורה הבאה:

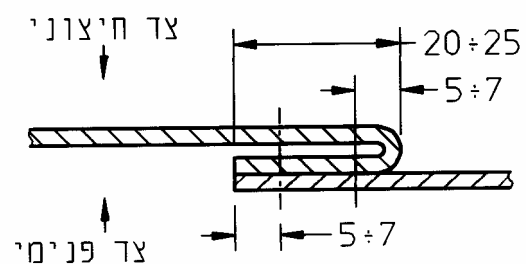

עיבוד המכנ

- בלמ"ס -

3.11. אורור:

הריפוד יהיה מאורר בצידו התחתון. חורי האורור יהיו בחלוקה שווה של חור לכל 50 סמ"ר. החורים יהיו מחוזקים ע"י איבקות לפי נספח VI סעיף 6.

3.12. סימון:

3.12.1. כללי:

הסימון יבוצע במרכז היריעה בצידו החיצוני של הפריט לפי ת.ק. 551. ביריעות גדולות יבוצעו שני סימונים חיצוניים בקצותיה הרחוקים של היריעה. הדיו לסימון תהיה שחורה ועמידה בתנאי סביבה ומתאמת לסוג הבד. גודל הסימון, אותיות וספרות יהיה 40÷25 מ"מ. הסימון יכלול את הפריטים הבאים:
א. חיל אוויר יה"ב 230
ב. מס' ח"א של הכיסוי.
ג. שם הציוד הנארז ומס' ח"א שלו.
ד. סימון צ' כאשר קוטר העגול יהיה 150÷50 מ"מ (לפי גודל הכיסוי).
ה. תאריך ייצור.

3.12.2. סימון מיוחד:

סימון מיוחד יבוצע לפי דרישות מפורשות. במקרה זה יש לציין את אזור הסימון על הפריט. סימון הקיים ע"ג ה - MASTER תופס. יש לתרגמו לעברית ולבצעו בנוסף לסימון המבוקש לעיל.

4. נוהלי אבטחת איכות:

4.1.1. אבטחת איכות לכיסויים ואריזות בד יבוצעו ע"פ מ.ב. זה והוראת אחזקה "דרישות אבטחת איכות ברכש" ה.א. 0500-230-17-01. במקרה של סתירה בין שני מפרטים המפרט " דרישות אבטחת איכות ברכש" ה.א. 0500-230-17-01 מחייבת.

4.1.2. אחריות לביצוע:

אם לא צויין אחרת בחוזה או בהזמנה, אחריות ביצוע נוהלי אבטחת איכות חלה על היצרן. היצרן יכול להשתמש בכל ציוד המתאים לביצוע דרישות הנוהל. ח"א שומר לעצמו את הזכות לבצע שנית כל בדיקה או להיות נוכח בעת ביצוע הבדיקה. על היצרן להודיע לפחות שבוע מראש לפני ביצוע הבדיקות המפורטות ב - 4.3 טבלה I.

4.2. דגם ראשון:

דגם ראשון ייבדק לפי דרישות מפרט זה. כשלוש באחת הבדיקות יגרום לפסילת הדגם.

4.3. מדגם:

מדגם לבדיקה יהיה לפי מפרט אבטחת איכות. הבדיקות יבוצעו על מדגם לפי טבלה I.

--	--

- בלמ"ס -

כיסויים ואריזות בד		סעיף	בדיקה	
לסדרה	לר"ס / א"ט			
+		4.3.1	חומרים	
+		4.3.1.1	קשיחים	
+	+	4.3.2	מימדים	
+	+	4.3.3	חומרים גזירה תפירה	ראיה
+			גמר	
+			אריזה	
	+	4.4.1	בדיקת חוזק חיבורים	ביצועים
	+	4.4.2	בדיקת התאמה	
+	+	4.4.3	אטימות הלחמה	

I טבלה

4.3.1. בדיקת חומר:

בדיקת חומר יבוצע לפי מפרט "דרישות אבטחת איכות ברכש" ה.א. 0500-230-17-01.

4.3.1.1. קשיחים:

בדיקת קשיחים ואבזורים תיעשה לפי 3.7.3.

4.3.2. בדיקת מימדים:

בדיקת מימדים תיעשה לפי מ.ב. 002 ובהתאם לדגם ה - MASTER. סטיות מותרות $+5\% \div -2\%$ מהדגם המאושר.

4.3.3. בדיקת ראיה:

בדיקת ראיה תיעשה לפי הוראת אחזקה "דרישת אבטחת איכות ברכש" ה.א. 0500-230-17-01.

4.4. בדיקת ביצועים:

4.4.1. בדיקת חוזק חיבורים:

החיבור ייבדק לקריעה ע"י פס בד ברוחב 50 מ"מ באורך 150 מ"מ שבו נמצא חיבור ניצב לאורך הפס. חוזק התפירה ייבדק באותה השיטה בה ניבדק חוזק הבד. הפס יעמוד בדרישות לפי 3.10.1.

4.4.2. בדיקת התאמה:

דגם ראשון מהפריט המיוצר ייבדק בדיקת התאמה לחלק הנגדי. כשלוש בדיקות התאמה יפסול את הדגם הראשון.

- בלמ"ס -

4.4.3. בדיקת אטימות הלחמה למים:

בדיקת אטימות ההלחמה למים תיעשה ע"י מילוי שקע באיזור ההלחמה במים במשך 3 שעות הצד השני של ההלחמה יישאר יבש. מידות השקע כנדרש בנספח III.

4.5. פסילה ובדיקה חוזרת:

פריט שנפסל ניתן לתיקון הפגמים והסטיות שנתגלו. בבדיקה החוזרת ייבדקו כל הפגמים והסטיות שגרמו לפסילה, וייבחנו תהליכי התיקון. לאחר פסילה שנייה דרוש אישור המזמין לתיקון שני.

5. הכנה למשלוח:

5.1. אריזה:

5.1.1. כללי:

במידת האפשר, יקופל הפריט כך שהסימון כלפי חוץ. הקיפול ייעשה לגודל מיזערי ללא גרימת נזק לפריט. כיסויים ואריזות בד יש לקשור בחבל למניעת פירוק באריזה. הפריטים ייארזו בקופסת קרטון קשיחה. משקל מירבי לקופסא 15 ק"ג. פריט הכבד מ- 10 ק"ג יארז כל אחד בקופסא.

5.1.2. סימון האריזה:

סימון האריזה יבוצע לפי מ.ב. 024.

6. הערות:

6.1. כיסויים - שימוש מתוכנן:

הכיסויים משמשים להגנה מפני תנאי סביבה על כלים, מתקנים ואביזרים שונים בח"א.

6.2. הגדרה בשרטוט:

דרישות הזמנה יפורטו בנספח VIII הרלוונטי.

7. נספח I - קיפול ותפירה

7.1

הערה:
 סיבולת קווית ±2.

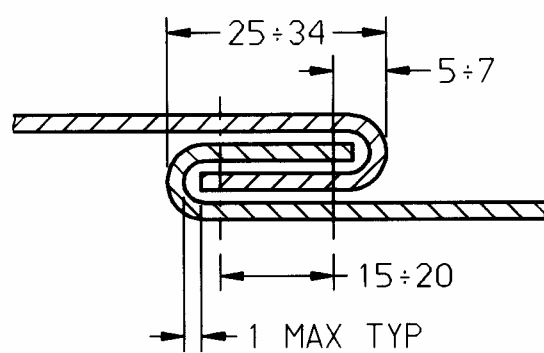

7.2

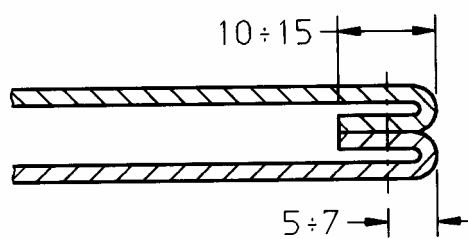

תרשים ב' - חיבור 2 יריעות - סגנון 2

7.3

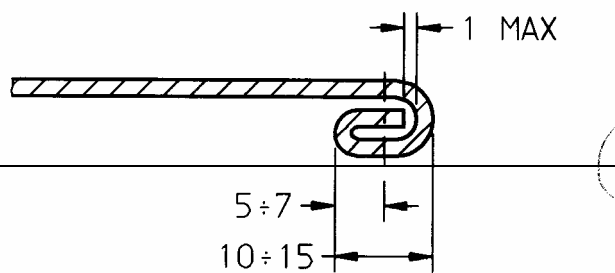

11 ?7

תרשים ג' - קיפול שוליים - סגנון 3

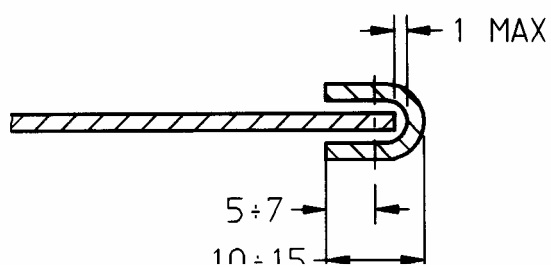

.7.4



.7.5

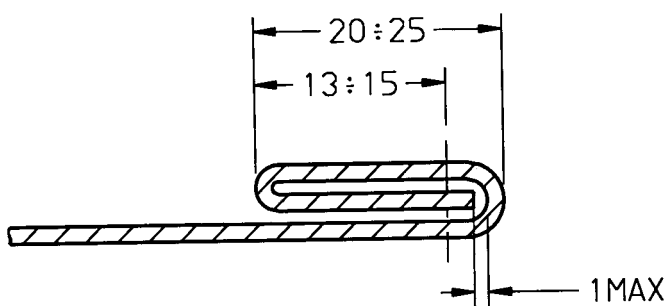

תרשים ה' - סיזמת רצועה שעליה יש אבזם מתיחה - סגנון 5

- בלמ"ס -

8. נספח II - תפירה

8.1

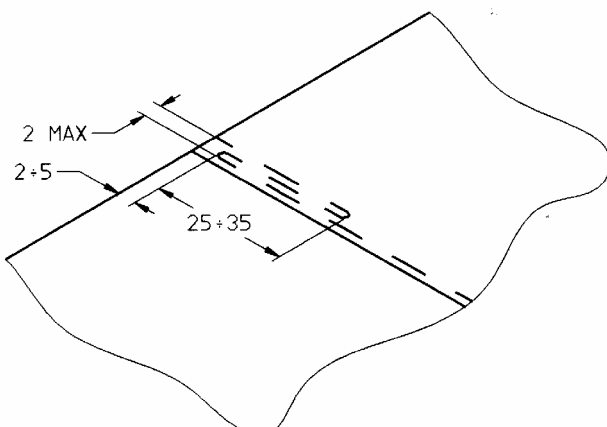

8.2

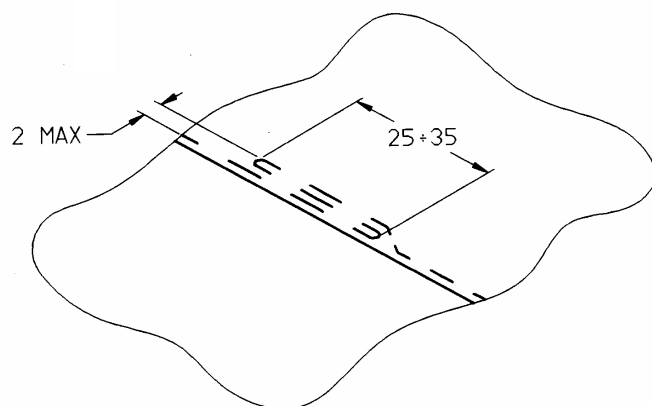

תרשים ב' - הפסקת תפר

9. נספח III בדיקת חדירת מים בהלחמה

9.1

- בלמ"ס -



230 י"ב

ה.א. 0500-230-17-03

צה"ל - ח"א - יה"ב 230
מ.ב. 025 - מפרט ייצור וביקורת לכיסויים ואריזות בד

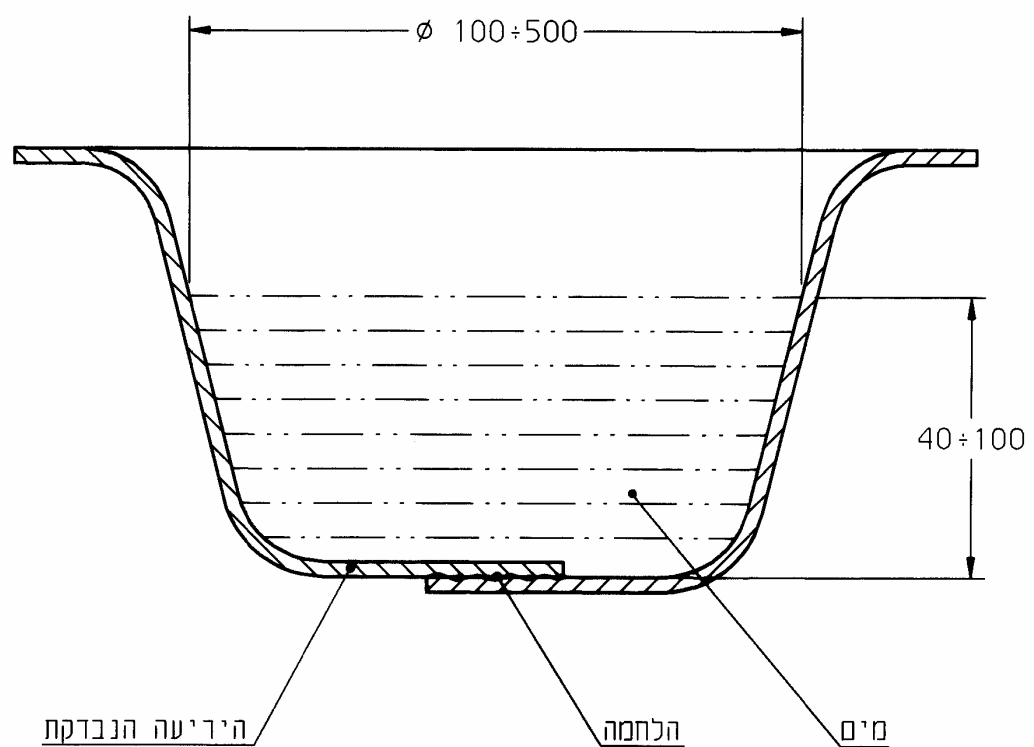

- בלמ"ס -

14-27

10. נספח IV בדים:

מס'	מס' חת"ק / מס' יצרן	שם מסחרי לבד	מין / גר' למ"ר	שימושים
	2		1	
1	7-414-90278-90	בד קורדורה מצופה פוליאוריתן גר' למ"ר 400	400-2	
2	7-414-18951-90	בד ניילון מצופה פוליאוריתן גר' למ"ר 250	250-2	
3	7-414-14010-90	בד שמשונית גר' למ"ר 360	1 - חסין אש 8 - לא חסין אש	
4	7-414-14010-90	בד שמשונית גר' למ"ר 650	5 - צבע חולי 6 - צבע זית	
5	7-414-14010-90	בד שמשונית 360 זוהר	2 - אדום/ צהוב 3 - אדום/ אדום	תפירת כיסויים לכונסי מטוסים או כיסוי אשר צריך לבלוט
6	7-414-90177-90	בד ברזנט כותנה גר' למ"ר 530	1 - לא חסין אש 3 - חסין אש	
7		עור קרופון בעובי 1 מ"מ		לכיסויי צינורות פיסו
8		לוח וינוליט שקוף	א) 0.8 ± 0.1 ב) 1 ± 0.1	1) לתפירה על כיסויים כחלון שקוף. 2) לתפור על תיקים מקום לפתקיות

הערות:

1 צבע לבדים שבסעיפים : 1, 2, 3 לעיל :
 א. זית.
 ב. חולי.

2 על היצרן להשתמש במפרטי חת"ק מעודכנים לעדכון האחרון .

11. נספח V רצועות, חוטים, גומי בנצ'ו, לוח פוליפרופילן ורוכסנים:

מס'	מס' חת"ק/מס' יצרן 1	שם מסחרי	מין	רוחב/קוטר עובי	צבע	שימושים
1	7-414-22700-90	סרטי חגור ניילון או פוליאסטר 800 ג"ר למ"ר	1 - ניילון 2 - פוליאסטר	25 מ"מ 32 מ"מ 40 מ"מ 55 מ"מ 65 מ"מ 85 מ"מ 92 מ"מ 120 מ"מ 140 מ"מ 200 מ"מ	זית	ליצור רצועות קשירה
			3 - פוליאסטר	25 מ"מ 40 מ"מ	זית חולי	ליצור רצועות קשירה חסיני אש
2	7-414-22810-90	סרט פוליאסטר 800 ג"ר למ"ר		50 מ"מ	זית	ליצור רצועות קשירה
3	7-414-23001-90	סרט פוליאסטר מקורזל בלוכסן 320 ג"ר למ"ר		25 מ"מ	זית חולי	שימושי בתפירת קיפולים של שולי הכיסוי או חיזוק אזורים בכיסוי: (ראה נספח I סגנון 4)
4	7-414-24000-90	צמדן זיפי ניילון		20 מ"מ 25 מ"מ 50 מ"מ	חולי זית אפור כחול אדום שחור לבן	לחיבורים מהירים בכיסויים, אפודים, אריזות בד
5	3276 של חברת "SHILTEX" או באיכות מסחרית זהה	חוט קשירה		4.5 φ	זית	
6	3949 של חברת "SHILTEX" או באיכות מסחרית זהה	חוט קשירה		3.5 φ	שחור	
7	3265 של חברת "SHILTEX" או באיכות מסחרית זהה	חוט קשירה		1.5 φ	זית	

המשך של נספח V:

- בלמ"ס -

מס'	מס' חת"ק/מס' יצרן 1	שם מסחרי	מין	רוחב/קוטר עובי	צבע	שימושים
8	3202 של חברת "SHILTEX" או באיכות מסחרית זהה	חוט קשירה		1.5 φ	שחור	
9	3510 של חברת "SHILTEX" או באיכות מסחרית זהה	חוט בנגיו		3 φ	לבן שחור	ליצור רצועות מתיחה נמתחות
10		חוט בנגיו		7 φ	זית חולי שחור	ליצור רצועות מתיחה נמתחות
11	7-414-90228-90	סרט גמיש ארוג מודולוס גבוהה	2	20 מ"מ	זית	ליצור רצועות מתיחה נמתחות
12	7-414-90228-90	סרט גמיש ארוג מודולוס גבוהה	2	25 מ"מ	זית	ליצור רצועות מתיחה נמתחות
13	7-414-90228-90	סרט גמיש ארוג מודולוס גבוהה	2	40 מ"מ	זית	ליצור רצועות מתיחה נמתחות
14		לוח פוליפרופילן		0.8±0.1 מ"מ 1±0.1 מ"מ 1.2±0.1 מ"מ	שחור לבן	שימושי להקשחת מיבנה של תיק או כיסוי
15		רוכסן ספירלה אופטילון של חברת "טילון" או באיכות מסחרית זהה		מס' 15 מס' 20 מס' 25	זית חולי שחור לבן	

הערות:

1 על היצרן להשתמש במפרטי חת"ק מעודכנים לעדכון האחרון .

- בלמ"ס -

12. נספח VI - אבזמים, טבעות, אוזני קשירה וסרט "הסר לפני טיסה":

מס'	תאור הפרט	מין	מס' יצרן / מסח"א	מידות	חוי"ג	צי פוי
1	אבזם מתיחה לסרט כותנה (אבזם סולם) 	1	4525 של חברת "מתכת ששון" או באיכות מסחרית זהה	A=19.5, B=16 C=3, D=5.5 L=31	1	1
		2	4527 של חברת "מתכת ששון" או באיכות מסחרית זהה	A=31, B=27 C=5, D=8 L=41	או	2
		3	4531 של חברת "מתכת ששון" או באיכות מסחרית זהה	A=46, B=39 C=6, D=16 L=60	או	2
2	אבזם מתיחה 	1	4509 של חברת "מתכת ששון" או באיכות מסחרית זהה	A=20, B=7 C=25.5, L=28.5	1	1
		2	4511 של חברת "מתכת ששון" או באיכות מסחרית זהה	A=27, B=6.5 C=2, L=36	או	2
		3	4801 של חברת "מתכת ששון" או באיכות מסחרית זהה	A=38, B=8 C=28.5, L=46.5	או	2
		4	4518 של חברת "מתכת ששון" או באיכות מסחרית זהה	A=52, B=7.5 C=29, L=61.5	או	2

- בלמ"ס -

המשך של נספח VI

מס'	תאור הפריט	מין	מס' יצרן / מסח"א	מידות	חוי"ג	צי פוי
3	אבזם מתיחה	1	4804 של חברת "מתכות ששון" או באיכות מסחרית זהה	A=47, B=6 L=56, C=25.5	1 או 2	1
		02	4806 של חברת "מתכות ששון" או באיכות מסחרית זהה	A=41, B=4 L=49, C=22.5		
		3	4810 של חברת "מתכות ששון" או באיכות מסחרית זהה	A=51, B=5 L=61, C=23.5		
		4	4815 של חברת "מתכות ששון" או באיכות מסחרית זהה	A=58, B=5 L=68, C=23.5		
4	אבזם מתיחה לסרטי ניילון ופוליאסטר (אבזם סולם)	1	4651 של חברת "מתכות ששון" או באיכות מסחרית זהה	A=31, B=27 C=5, D=8 L=41	1 או 2	1
		2	4652 של חברת "מתכות ששון" או באיכות מסחרית זהה	A=19.5, B=16 C=3, D=5.5 L=31		
5	אבזם מתיחה לסרט ניילון ופוליאסטר		4354 של חברת "מתכות ששון" או באיכות מסחרית זהה		3	1

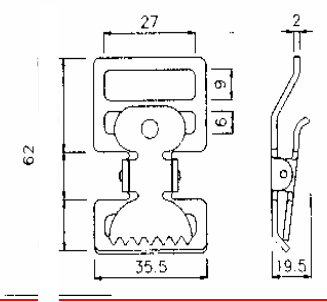
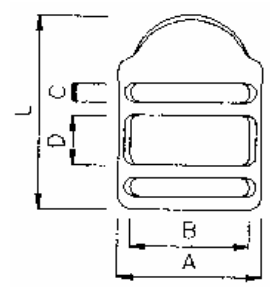
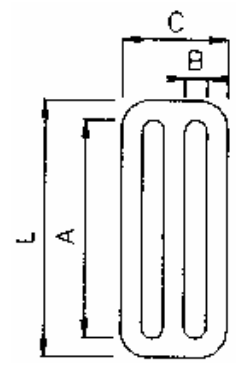

- בלמ"ס -

מס'	תאור הפריט	מין	מס' יצרן / מסח"א	מידות	חוי"ג	צי פוי
6	איבקה	1	1020 של חברת "מתכת ששון" או באיכות מסחרית זהה	A=16 ,B=7 ,C=1 D=9 ,L=6 ,T=0.5	1	1
		2	1067 של חברת "מתכת ששון" או באיכות מסחרית זהה	A=20 ,B=9 ,C=20 D=11 ,L=8 ,T=0.5		
		3	1030 של חברת "מתכת ששון" או באיכות מסחרית זהה	A=2 ,B=11 ,C=23 D=12.?,L=7 T=0.5		
		4	1036 של חברת "מתכת ששון" או באיכות מסחרית זהה	A=30.5 ,B=15, D=17 ,C=30.5 L=8 ,T=0.5		
		5	1041 של חברת "מתכת ששון" או באיכות מסחרית זהה	A=32 ,B=16.5 C=32 ,D=19 L=9 ,T=0.5		
7	כפתור סגירה (מסמרה)	1	2455/2414 של חברת "מתכת ששון" או באיכות מסחרית זהה	A=11 ,B=3 C=11 ,L=5	1	1
		2	2452/2406 של חברת "מתכת ששון" או באיכות מסחרית זהה	A=7 ,B=3 C=9 ,L=5		
		3	2500/2430 של חברת "מתכת ששון" או באיכות מסחרית זהה	A=13 ,B=4.7 C=19 ,L=10		

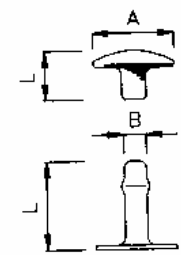
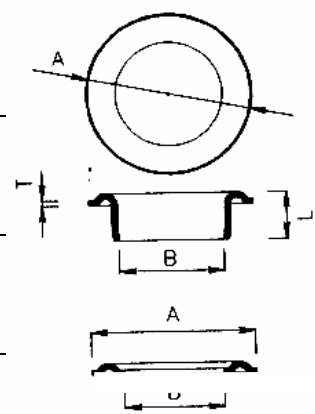

המשך של נספח VI

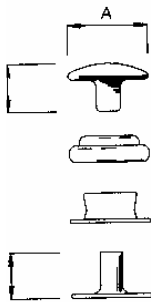
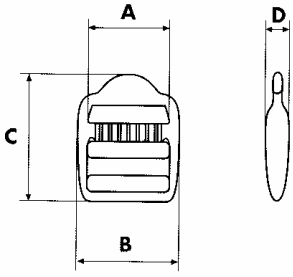
מס'	תאור הפריט	מין	מס' יצרן / מסח"א	מידות	חוי"ג	ציפוי
8	כפתור לחיצה 	1	2735 של חברת "מתכת ששון" באיכות מסחרית זהה	A=15 ,L=7.5 C=7	1	1
		2	2736 של חברת "מתכת ששון" באיכות מסחרית זהה	A=12 ,L=7.5 C=7		
9	אבזם מתיחה מניילון 	1	LL20 של חברת "ITW NEXUS" או באיכות מסחרית זהה	A=21 ,B=27 C=40 ,D=7	5	-
		2	LL25 של חברת "ITW NEXUS" או באיכות מסחרית זהה מסח"א 730510146	A=26 ,B=33 C=40 ,D=8		
		3	LL30 של חברת "ITW NEXUS" או באיכות מסחרית זהה	A=31 ,B=37 C=42 ,D=8		
		4	LL40 של חברת "ITW NEXUS" או באיכות מסחרית זהה	A=41 ,B=47 C=60 ,D=10		

המשך של נספח VI

מס'	תאור הפריט	מין	מס' יצרן / מסח"א	מידות	חוי"ג	ציפוי
-----	------------	-----	------------------	-------	-------	-------

- בלמ"ס -

-	5	A=20.3 B=25.8 C=54.5 D=8.8	SR20 של חברת "ITW NEXUS" או באיכות מסחרית זהה	1	<p>10 אבזם מתיכה חיבור - ניתוק מהיר מניילון</p>	10
		A=25.5 ,B=33 C=72.3 D=13.4	SR25 של חברת "ITW NEXUS" או באיכות מסחרית זהה מסח"א 730510138	2		
		A=30.5 ,B=37 C=71 ,D=13	SR30 של חברת "ITW NEXUS" או באיכות מסחרית זהה	3		
		A=41 ,B=47 C=81.5 D=14.5	SR40 של חברת "ITW NEXUS" או באיכות מסחרית זהה מסח"א 730002565	4		
		A=51.5 ,B=60 C=81 ,D=14	SR50 של חברת "ITW NEXUS" או באיכות מסחרית זהה מסח"א 730510138	5		
-	5		DGH של חברת "ITW NEXUS" או באיכות מסחרית זהה	-	<p>11 אבזם קשירה מניילון הנתפר לכיסוי</p>	11

מס'	תאור הפריט	מין	מס' יצרן / מסח"א	מידות	חוי"ג	ציפוי
12	אבזם מתיחה מניילון שחור	1	TG 20 של חברת "ITW NEXUS" או באיכות מסחרית	A=20 ,B=21 C=26 ,D=5		

- בלמ"ס -

22-27

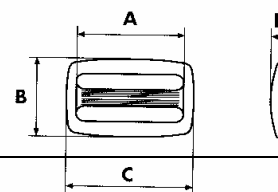

מס'	תאור הפרט	מין	מס' יצרן / מסח"א	מידות	חוי"ג	ציפוי
-		2	TG 25 של חברת "ITW NEXUS" או באיכות מסחרית זהה מסח"א 730510195	A=25 ,B=27 C=33 ,D=6.5	5	
		3	TG 30 של חברת "ITW NEXUS" או באיכות מסחרית זהה	A=30 ,B=27 C=38.5 ,D=6.5		
		4	TG 40 של חברת "ITW NEXUS" או באיכות מסחרית זהה מסח"א 730510203	A=41 ,B=30.5 C=50.5 ,D=7		
		5	TG 50 של חברת "ITW NEXUS" או באיכות מסחרית זהה מסח"א 730510187	A=50 ,B=30 C=56.5 ,D=7		
		מס'	תאור הפרט	מין		
13	טבעת D מניילון שחור	1	DR 20 של חברת "ITW NEXUS" או באיכות מסחרית זהה	A=20 ,B=30.5 C=30 ,D=5.5	5	-
		2	DR 25 של חברת "ITW NEXUS" או באיכות מסחרית זהה מסח"א 730510211	A=25 ,B=36 C=30 ,D=5.5		
		3	DR 30 של חברת "ITW NEXUS" או באיכות מסחרית זהה	A=30 ,B=40 C=30 ,D=6		
		4	DR 40 של חברת "ITW NEXUS" או באיכות מסחרית זהה.	A=38.5 ,B=50 C=30.5 ,D=6		

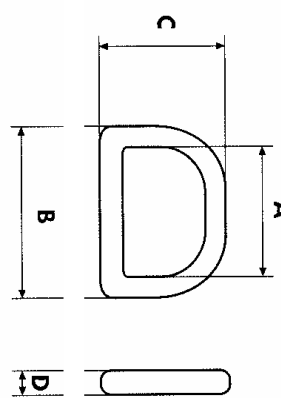

- בלמ"ס -

			מסח"א 603240516	סרט: "הסר לפני טיסה"	14
			אופן חיבור לכיסוי בתפירה או בהלחמה.	אבזם קשירה על כיסויים	15

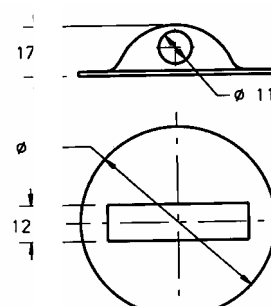
הערות:

(1) חו"ג-סימון:

פליז - 1

פלדת פחמן - 2

פלבי"מ - 3

ניילון בצבע שחור - 5

(2) ציפוי - סימון:

השחמה - 1

ניילון 11 (רילסן) - 2

אלומיניום - 4

- בלמ"ס -

13. נספח VII ריפודים:

מס'	מס' יצרן	שם מסחרי	שימושים
1	PA 200÷300 של חברת "פלציב" או באיכות מסחרית זהה	ספוג פוליאטילן תאים סגורים	לריפוד תאים, כיסויים וכתפיות בתיקי נשיאה
2	PA300 FR3 של חברת "פלציב" או באיכות מסחרית זהה	ספוג פוליאטילן תאים סגורים	ספוג חסין אש
3		ספוג פוליאוריתן בתאים פתוחים: א. צפיפות 30 ק"ג למ"ק ב. עיווי בלחיצה 25% 0.5÷0.8 (PSI)	ליצור כיסוי לכונס במטוס.
4		לבד מסחרי שחור בעובי 4 ÷ 6 מ"מ.	1. לתפירה בחלקו הפנימי של הכיסוי להגנה על שמשות המטוס בפני שיפשוף של בד הכיסוי. 2. לריפוד בחלק פנימי של הכיסוי.



14. נספח VIII

טופס אפיון כיסויים ואריזות בד: EO _____

1. מס' ח"א _____ - _____
2. כניון
3. ייצור, ביקורת וסימון לפי מ.ב. 025 ובהתאם להגדרות הבאות:
טיפוס: _____ סוג: _____ רמה: _____
4. אריזה לפי מ.ב. A 024-EB
5. רשימת חו"ג:
א. בדים: לפי נספח IV במ.ב. 025:

מס'	מין	צבע	מס'	מין	צבע	מס'	מין	צבע	מס'	מין	צבע

.....

ב. רצועות, חוטים, גומי בנג'ו, לוח פוליפרופילן: לפי נספח V במ.ב. 025:

מס'	מין	רוחב	צבע	מס'	מין	רוחב	צבע	מס'	מין	רוחב	צבע

.....

ג. אבזמים, טבעות, ארגני קשירה וסרט "הסר לפני טיסה" לפי נספח VI במ.ב. 025:

מס'	מין	חו"ג	ציפוי	מס'	מין	חו"ג	ציפוי	מס'	מין	חו"ג	ציפוי

- בלמ"ס -



.....
.....
.....
.....
.....

ד. ריפודים : לפי נספח VII במ.ב. 025 :

מס'	מס'	מס'	מס'	מס'

.....
.....
.....

6. הוראות נוספות לאפיון תפירת הכסוי או אריזות בד :

.....
.....
.....
.....
.....
.....
.....
.....
.....

מבצע	מבקר	מאשר	שם
			תאריך
			חתימה